

Diese Zeichnung darf nur mit unserer schriftlichen Genehmigung dritten Personen zugänglich gemacht oder vervielfältigt werden. Wir behalten uns das Urheberrecht vor

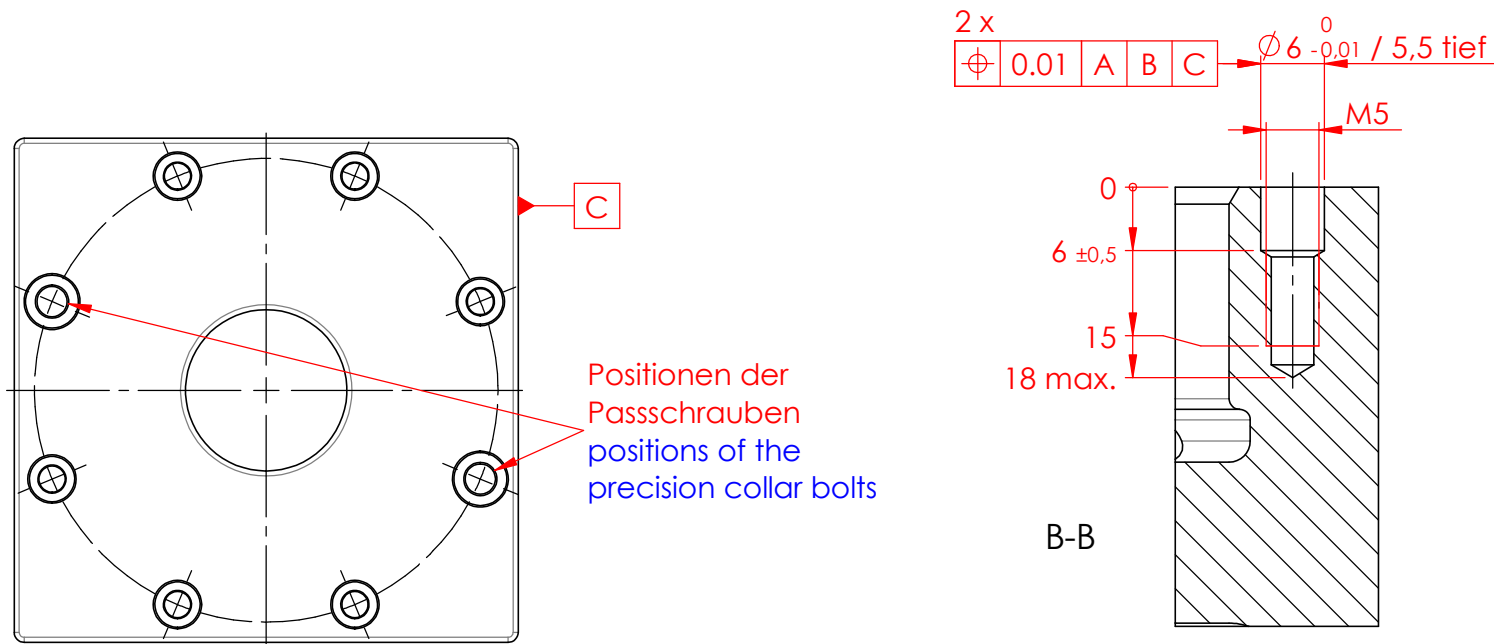
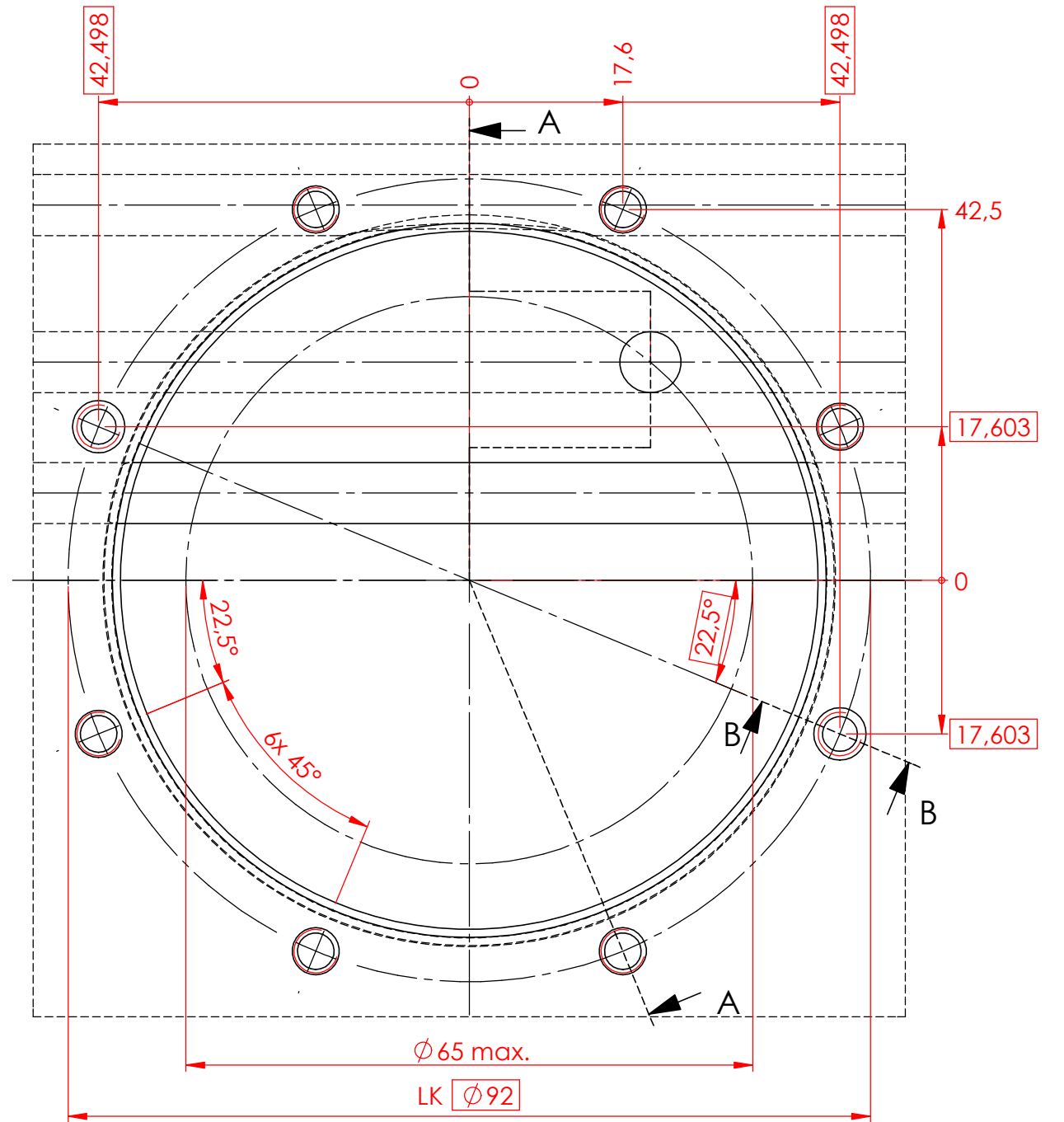
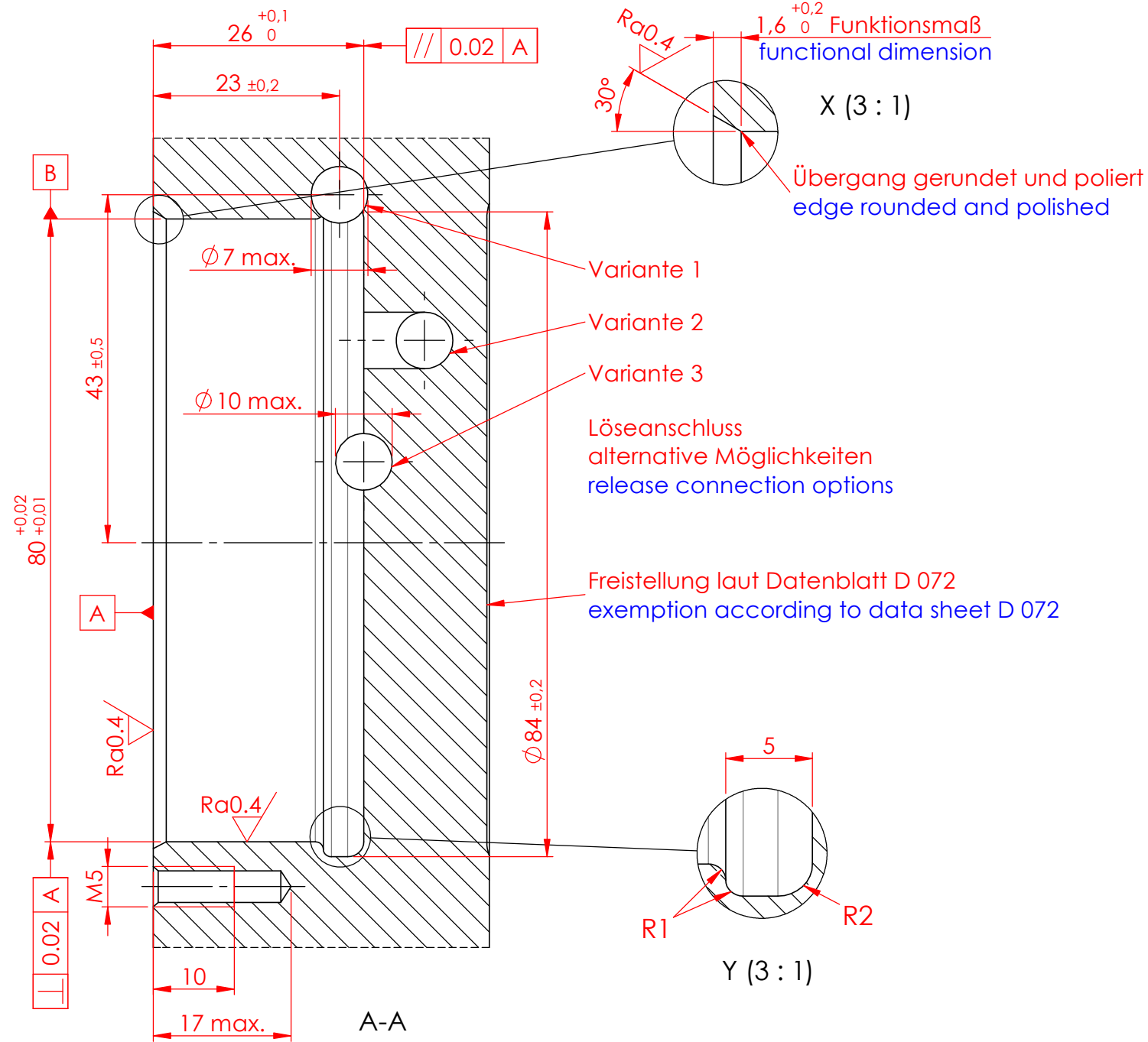

ACHTUNG / Attention:
 Kollisionen zwischen Anschluss- und Gewindebohrungen vermeiden!
 Avoid collisions between connection bores and tapped bores!

Ra0.8 (Ra0.4)

Datum / date		Name:		Oberflächen- Wärme- Behandlung:	
Gez.: 2014-05-30		Iats			
Gepr.: 2017-03-14		pamá			
unbemaßte Toleranz / dimensions without tolerance: ±0,1				Bemerkung: Änderungen vorbehalten subject to change	
Material / material:					
Benennung / description				Maßstab / scale	
Einbaumaße / assembly dimensions				M 1.4:1 A3	
Speedy classic 1, Einbau				Zeichnungsnr. / drawing no.	
quadratisch / flush mount square				D 004	
				Blatt / page 1 / 1	

ROEMHELD
 HILMA ■ STARK
 Stark Spannsysteme GmbH
 Römergrund 14 / A-6830 Rankweil
 Tel.: +43 (0) 55 22 / 37 400-0