

Diese Zeichnung darf nur mit unserer schriftlichen Genehmigung dritten Personen zugänglich gemacht oder vervielfältigt werden. Wir behalten uns das Urheberrecht vor

Die Abblasanschluss-Varianten sind nicht abhängig von den Löseanschluss-Varianten!
 The blow-out ducts connection-variants are not depending on the release connection-variants!

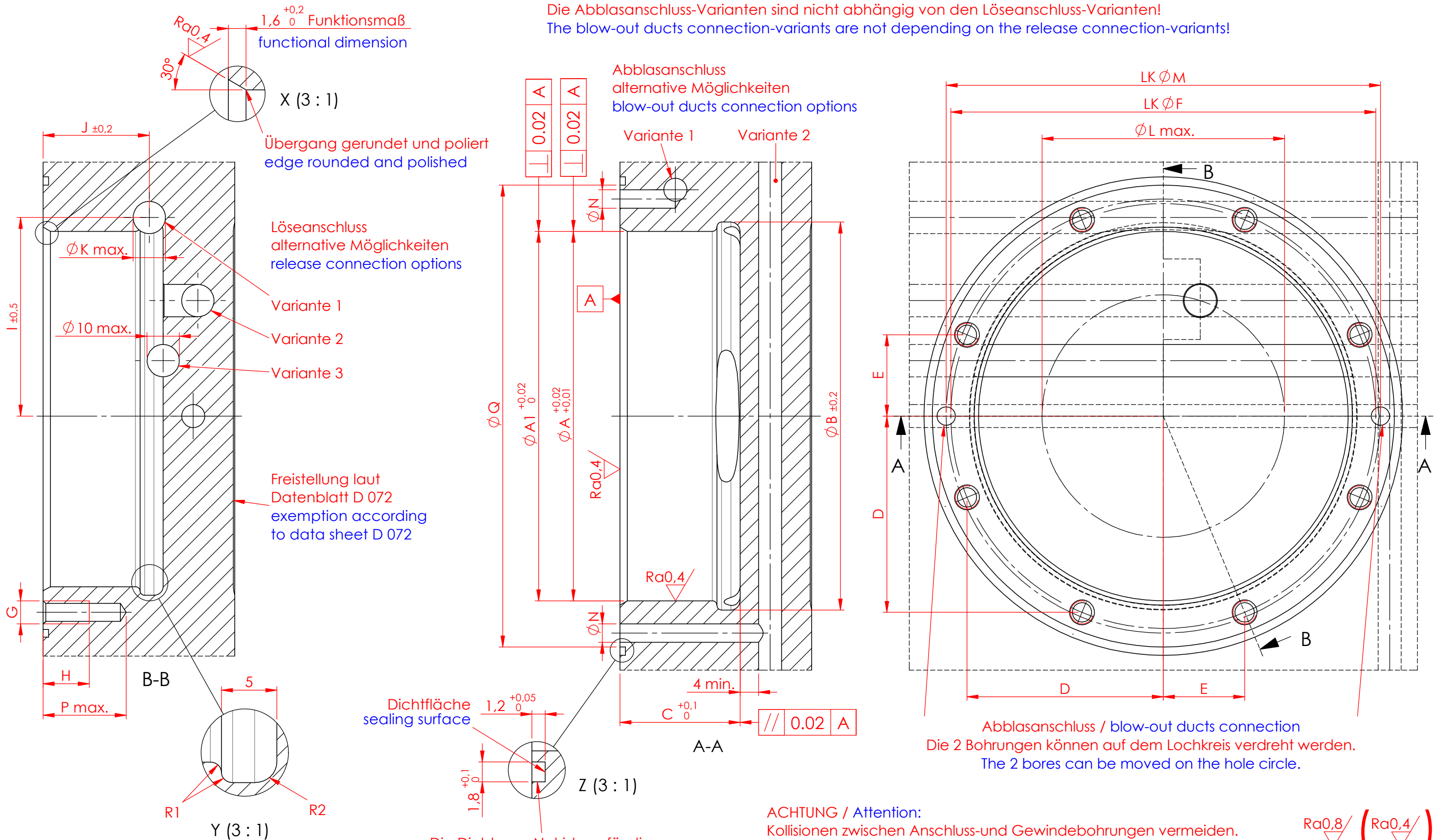

Dichtfläche
sealing surface

Die Dichtungs-Nut ist nur für die Auflagekontrolle notwendig
 the sealing groove is only necessary for the mount control

Abblasanschluss / blow-out ducts connection
 Die 2 Bohrungen können auf dem Lochkreis verdreht werden.
 The 2 bores can be moved on the hole circle.

ACHTUNG / Attention:
 Kollisionen zwischen Anschluss- und Gewindebohrungen vermeiden.
 Avoid collisions between connection bores and tapped bores!

Ra0,8 / (Ra0,4)

Einbaumaße für: assembly dimensions	ØA	ØA1	ØB	C	D	E	ØF	G	H	I	J	ØK	ØL	ØM	ØN	P	ØQ
classic 1 Twister	80		84	26	42,5	17,6	92	M5	10	43	23	7	65	94	4	17	100
classic 2 Twister	110		114	26	56,4	23,3	122	M6	12	58	23	7	95	124	4	17	134,4
classic 3 Twister		150	154	37,5	73,9	30,6	160	M6	14	78	35	8,5	130	172	5	22	179,4

Datum / date		Name:		Oberflächen- Wärme- Behandlung:	
Gez.: 2014-06-06		Iats			
Gepr.: 2017-04-10		pamä			
unbemaßte Toleranz / dimensions without tolerance: ±0,1				Bemerkung: Änderungen vorbehalten subject to change	
Material / material:					
Benennung / description				Maßstab / scale	
ROEMHELD HILMA ■ STARK Stark Spannsysteme GmbH Römergrund 14 / A-6830 Rankweil Tel.: +43 (0) 55 22 / 37 400-0				M 1.25:1 A3 Zeichnungsnr. / drawing no.	
				D 082 Blatt / page 1 / 1	