

Diese Zeichnung darf nur mit unserer schriftlichen Genehmigung dritten Personen zugänglich gemacht oder vervielfältigt werden. Wir behalten uns das Urheberrecht vor

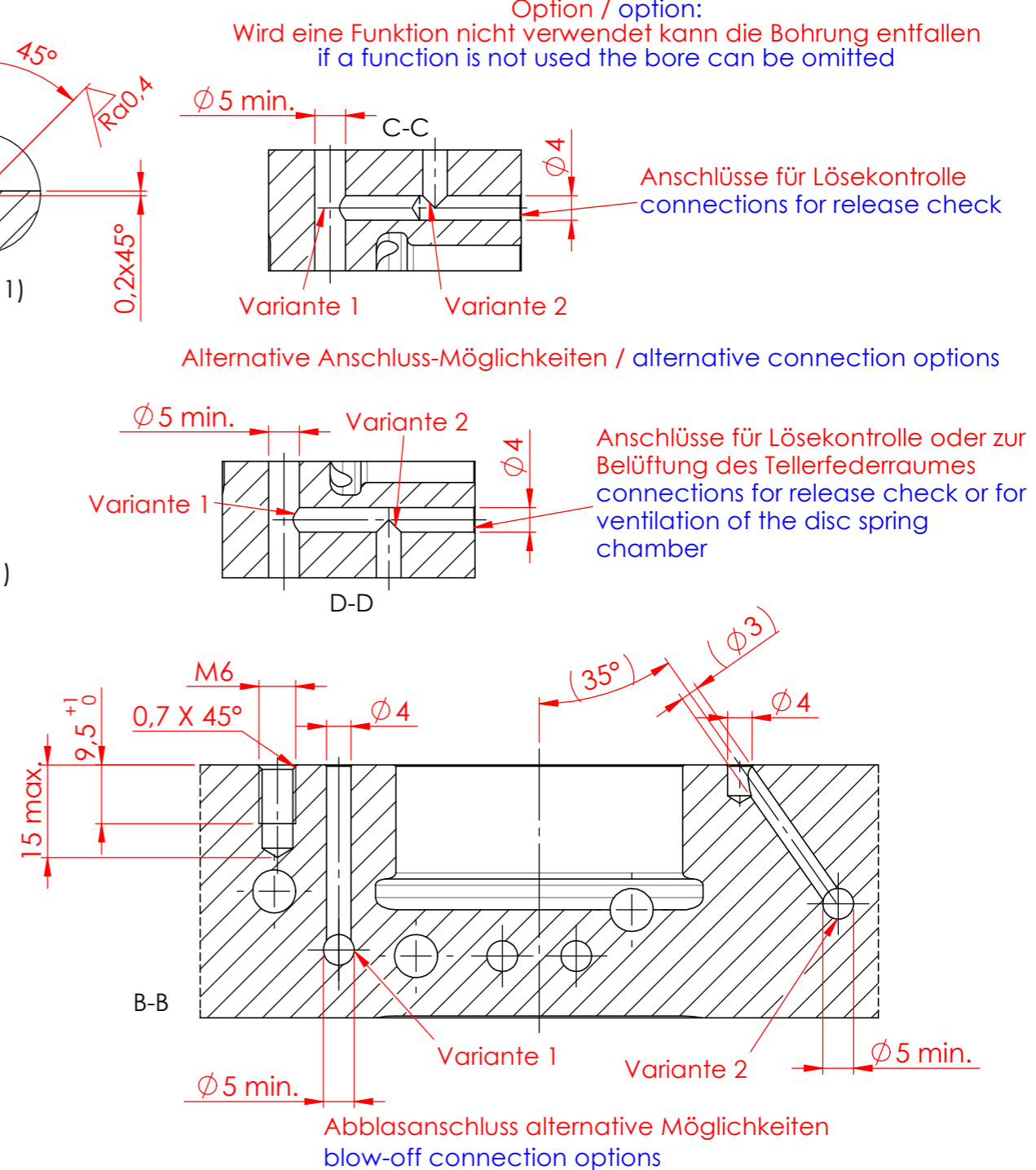
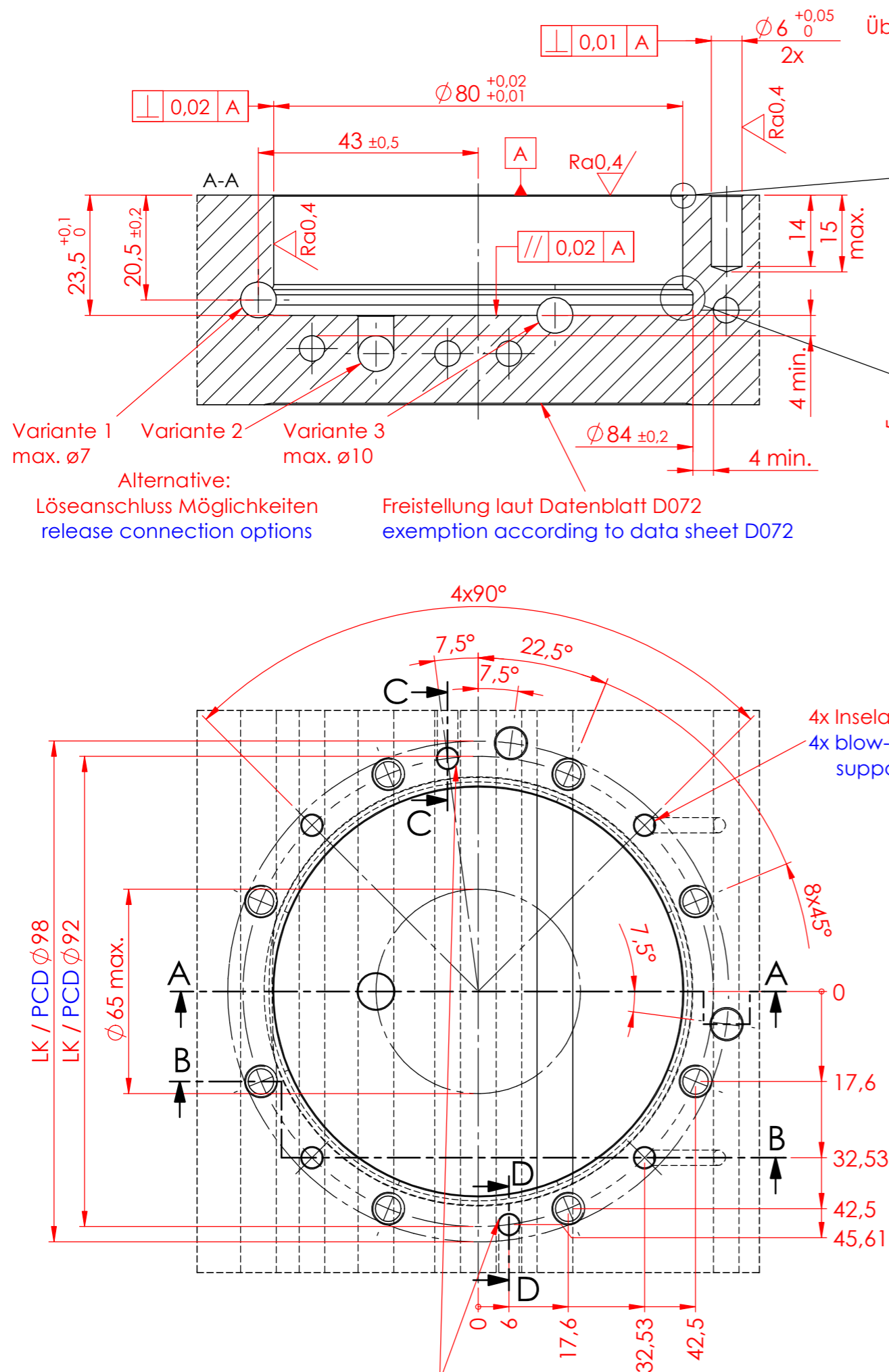

Datum / date		Name:		Oberflächen- Wärme- Behandlung:	
Gez.: 2021-12-17		japr			
Gepr.: 2021-12-20		lats			
unbemaßte Toleranz / dimensions without tolerance: ±0,1				Bemerkung: Änderungen vorbehalten subject to change	
Material / material:					
Benennung / description				Maßstab / scale	
Einbaumaße/assembly dimensions				M 1:1	
STARK.classic 1 NG Twister				A3	
mit Abstimscheibe/with shim				Zeichnungsnr. / drawing no.	
				D189	
				Blatt / page 1 / 2	

ROEMHELD
HILMA ■ STARK
Stark Spannsysteme GmbH
Römergrund 14 / A-6830 Rankweil
Tel.: +43 (0) 55 22 / 37 400-0