

Diese Zeichnung darf nur mit unserer schriftlichen Genehmigung dritten Personen zugänglich gemacht oder vervielfältigt werden. Wir behalten uns das Urheberrecht vor

Die Abblasanschluss-Varianten sind nicht abhängig von den Löseanschluss-Varianten!  
The blow-out ducts connection-variants are not depending on the release connection-variants!

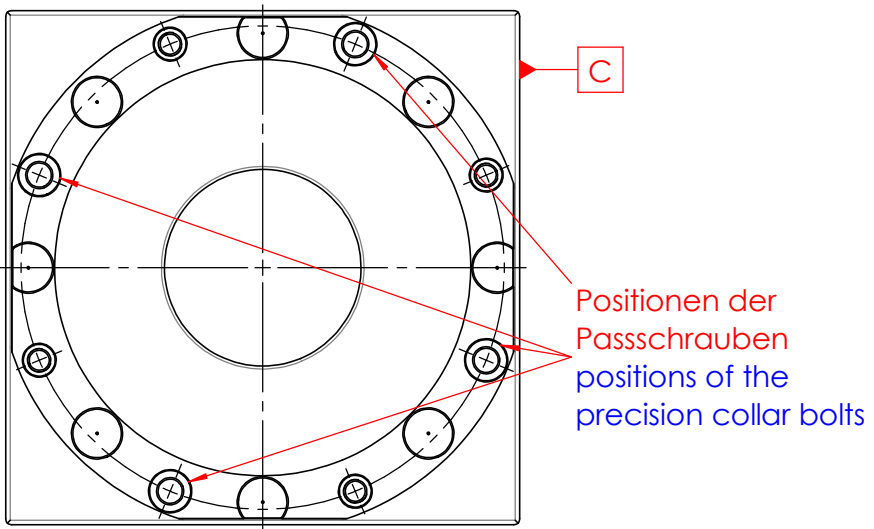
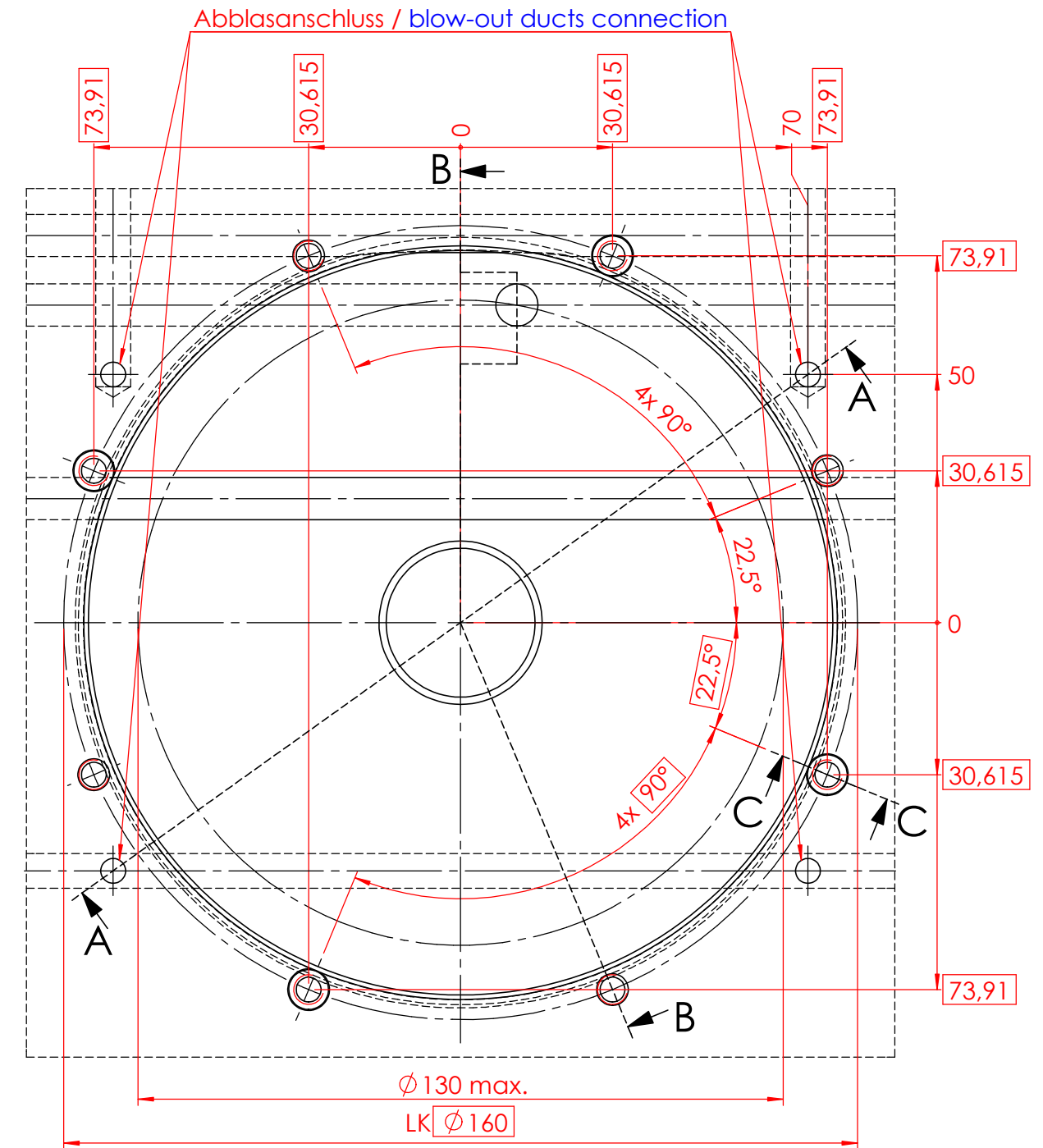
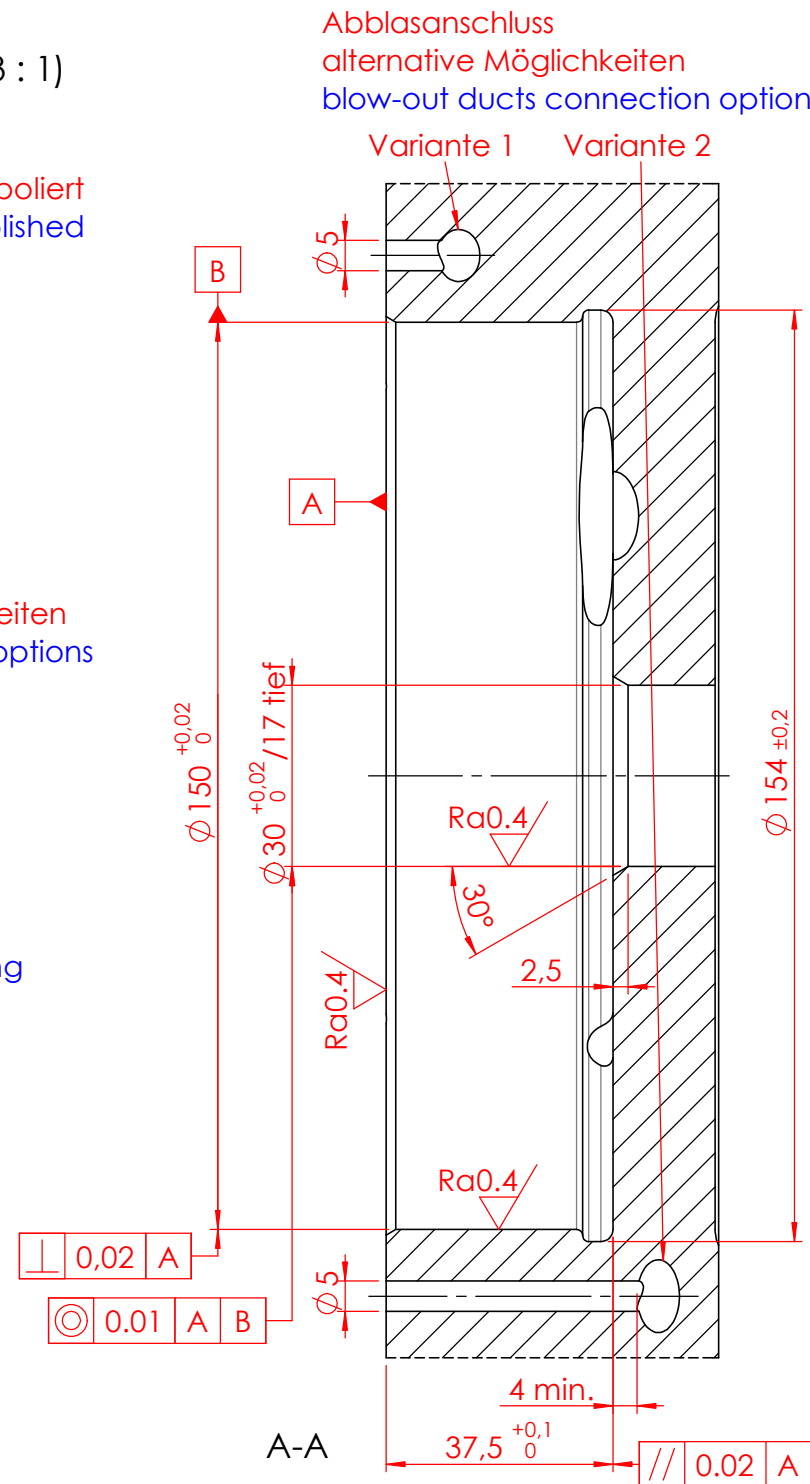
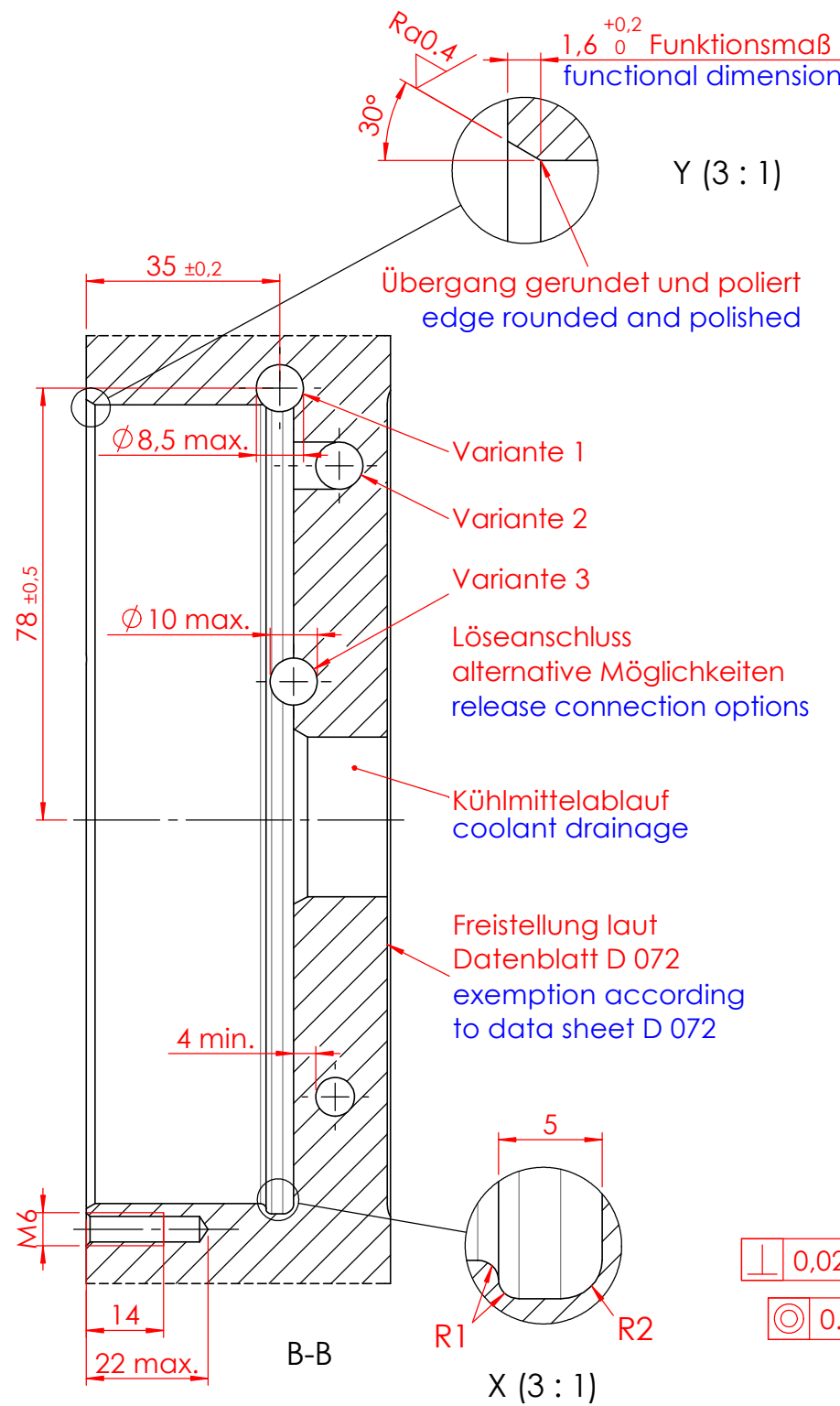

**ACHTUNG / Attention:**  
Kollisionen zwischen Anschluss- und Gewindebohrungen vermeiden!  
Avoid collisions between connection bores and tapped bores!

Ra0,8 / ( Ra0,4 )

Index				Datum / date		Name:		Oberflächen- Wärme- Behandlung:	
				Gez.: 2014-05-30		Iats			
				Gepr.: 2017-03-14		pamá			
				unbemaßte Toleranz / dimensions without tolerance:		±0,1		Bemerkung: Änderungen vorbehalten subject to change	
				Material / material:					
				Benennung / description				Maßstab / scale M 1:1.25 <b>A3</b>	
				Einbaumaße / assembly dimensions Speedy classic 3 Tornado , Einbau quadratisch mit Kühlmittelablauf				Zeichnungsnr. / drawing no. <b>D 019</b>	
				ROEMHELD HILMA ■ STARK Stark Spannsysteme GmbH Römergrund 14 / A-6830 Rankweil Tel.:+43 (0) 55 22 / 37 400-0				Blatt / page 1 / 1	